

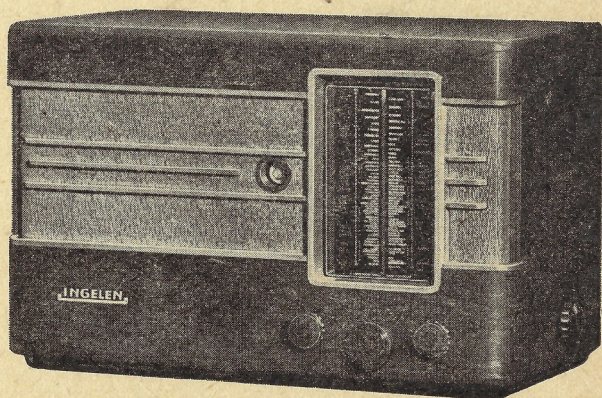

SERVICE-BLATT

INGELEN-SUPER 540 GW 2

(ohne Autotransformator)



5 + 1-Röhren-Überlagerungsempfänger, für Gleich- und Wechselstrom, magisches Auge, 7 abgestimmte Kreise, 3 Wellenbereiche, (Kurz-, Mittel- und Langwellen)

Schaltplan zu 540 GW 2

L	1, 2,	3, 4,	5,	6, 7,	8, 9,	16, 17, 18,	19, 20, 21, 10, 11,	12, 13,	22,	14, 15, 23, 24,		
C	56, 57,	1, 2, 3, 4, 5,	6, 7,	8,	9, 10, 11,	32, 12, 33, 34, 35, 13, 36, 14, 37,	15, 38, 52, 39, 40, 16, 41, 17, 18,	29, 42, 53, 54, 43, 44, 19, 20, 21, 22, 23, 45,	24, 47, 25,	26, 27, 49, 28,	30, 50,	55, 46, 48, 31, 51,
R	1,	2,	3,	4, 25, 26, 5, 6,	7, 27,	8,	9, 28, 29, 10, 30, 31, 32,	11, 12, 13, 33,	14,	15, 35, 16, 17, 34, 18, 37, 38, 39, 40, 41, 19, 20, 21, 22, 23, 43, 42, 24,		

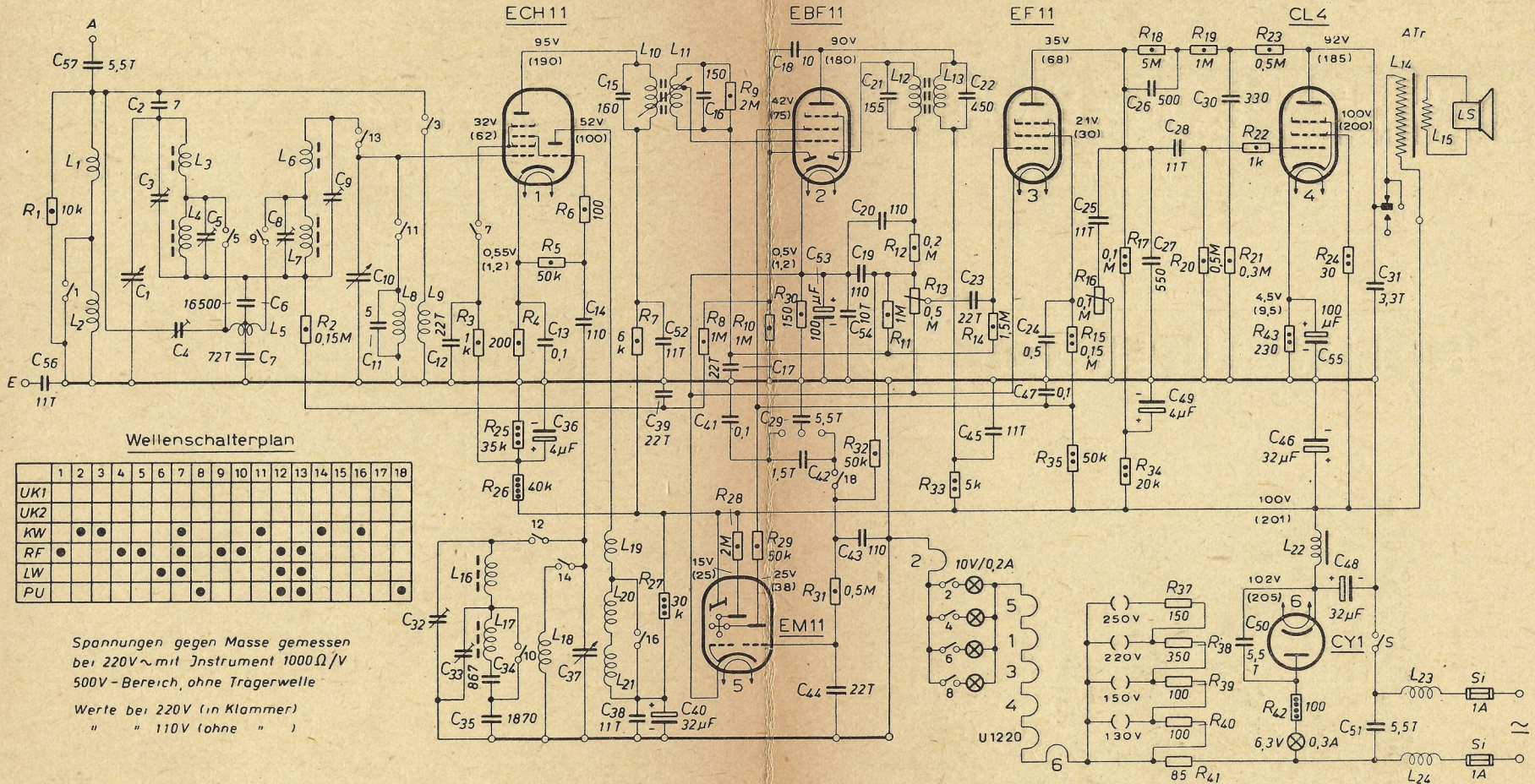

Wellenschalterplan

	1	2	3	4	5	6	7	8	9	10	11	12	13	14	15	16	17	18
UK1																		
UK2																		
KW	•																	
RF	•																	
LW																		
PU																		

Spannungen gegen Masse gemessen bei 220V~ mit Instrument 1000Ω/V
500V-Bereich, ohne Trägerwelle

Werte bei 220V (in Klammer)
" " 110V (ohne ")

Widerstände zu

- 1/4 Watt •
- 1/2 " ••
- 1 " •••
- 2 " ••••

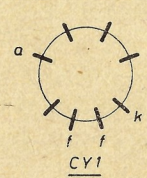
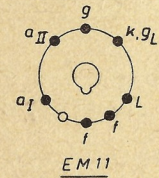
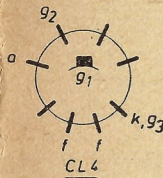
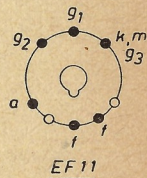
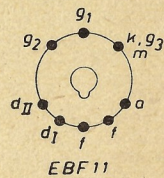
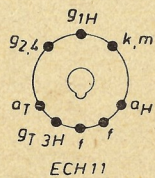

540 GW2

Verwenden Sie zur Reparatur nur Ingelen-Radio-Einzelteile

Stückliste zu Ingelen 540 GW2

Kondensatoren

Bezeichnung	Ausführung	Wert	Ingelen Type	Bezeichnung	Ausführung	Wert	Ingelen Type
C 1	Drehko (s. C 10 und C 37)		--	C 30	Papier, 500 V	330 pF	--
C 2	Keramik $\pm 10\%$	7 pF	CCR 1	C 31	Papier, 220 V $\sim b$	3.300 pF	--
C 3	Keramik	Endwert 35 pF	KTR	C 32	Keramik,	Endwert 35 pF	--
C 4	Keramik	Endwert 35 pF	KTR	C 33	Keramik,	Endwert 35 pF	--
C 5	Keramik	Endwert 35 pF	KTR	C 34	Glimmer, $\pm 1\%$	867 pF	GKBo
C 6	Papier, 250 V	16.500 pF	--	C 35	Glimmer, $\pm 1\%$	1870 pF	GKBo
C 7	Papier, 250 V	72.000 pF	--	C 36	Elko, 350/380 V	4 MF	--
C 8	Keramik	Endwert 35 pF	KTR	C 37	Drehko (s. C 1 und C 10)		--
C 9	Keramik	Endwert 35 pF	KTR	C 38	Papier, 500 V	11.000 pF	--
C 10	Drehko (s. C 1 und C 37)		--	C 39	Papier, 250 V	22.000 pF	--
C 11	Keramik, $\pm 5\%$	5 pF	CCR 1	C 40	Elko, 350/380 V	32 MF	--
C 12	Papier, 500 V	22.000 pF	--	C 41	Papier, 250 V	0.1 MF	--
C 13	Papier, 250 V	0.1 MF	--	C 42	Papier, 250 V	1.500 pF	--
C 14	Glimmer, $\pm 10\%$	110 pF	GKDo	C 43	Papier, 250 V	110 pF	--
C 15	Glimmer, $\pm 1\%$	160 pF	GKDo	C 44	Papier, 250 V	22.000 pF	--
C 16	Glimmer, $\pm 1\%$	150 pF	GKDo	C 45	Papier, 500 V	11.000 pF	--
C 17	Papier, 250 V	22.000 pF	--	C 46	Elko, 350/380 V	32 MF	--
C 18	Keramik, $\pm 1\%$	10 pF	CCR 1	C 47	Papier, 500 V	0.1 MF	--
C 19	Papier, 250 V	110 pF	--	C 48	Elko, 350/380 V	32 MF	--
C 20	Papier, 250 V	110 pF	--	C 49	Elko, 350/380 V	4 MF	--
C 21	Glimmer $\pm 1\%$	155 pF	GKDo	C 50	Papier, 220 V $\sim b$	5.500 pF	--
C 22	Glimmer, $\pm 1\%$	450 pF	GKBo	C 51	Papier, 220 V $\sim b$	5.500 pF	--
C 23	Papier, 500 V	22.000 pF	--	C 52	Papier, 500 V	11.000 pF	--
C 24	Papier, 500 V	0.5 MF	--	C 53	Elko, 12/15 V	100 MF	--
C 25	Papier, 500 V	11.000 pF	--	C 54	Papier, 500 V	10.000 pF	--
C 26	Papier, 750 V	500 pF	--	C 55	Elko, 12/15 V	100 MF	--
C 27	Papier, 500 V	550 pF	--	C 56	Papier, 220 V $\sim b$	11.000 pF	--
C 28	Papier, 500 V	11.000 pF	--	C 57	Papier, 220 V $\sim b$	5.500 pF	--
C 29	Papier, 500 V	5.500 pF	--				

Widerstände

Bezeichnung	Wert	Belastung	Ingelen Type	Bezeichnung	Wert	Belastung	Ingelen Type
R 1	10	K Ω	SW 1	R 22	1	K Ω	SW 1
R 2	0.15	M Ω	SW 1	R 23	0.5	M Ω	SW 1
R 3	1	K Ω	SW 1	R 24	30	Ω	SW 2
R 4	200	Ω	SW 1	R 25	35	K Ω	SW 3
R 5	50	K Ω	SW 1	R 26	40	K Ω	SW 4
R 6	100	Ω	SW 1	R 27	30	K Ω	SW 3
R 7	6	K Ω	SW 1	R 28	2	M Ω	SW 1
R 8	1	M Ω	SW 1	R 29	50	K Ω	SW 1
R 9	2	M Ω	SW 1	R 30	150	Ω	SW 1
R 10	1	M Ω	SW 1	R 31	0.5	M Ω	SW 1
R 11	1	M Ω	SW 1	R 32	50	K Ω	SW 1
R 12	0.2	M Ω	SW 1	R 33	5	K Ω	SW 2
R 13	0.5	M Ω	P 21055	R 34	20	K Ω	SW 2
R 14	1.5	M Ω	SW 1	R 35	50	K Ω	SW 2
R 15	0.15	M Ω	SW 2	R 37	150	Ω	
R 16	0.1	M Ω	P 10015	R 38	350	Ω	
R 17	0.1	M Ω	SW 2	R 39	100	Ω	75 W DWE 75
R 18	5	M Ω	SW 2	R 40	100	Ω	
R 19	1	M Ω	SW 1	R 41	85	Ω	
R 20	0.5	M Ω	SW 1	R 42	100	Ω	2 W DWE 2
R 21	0.3	M Ω	SW 1	R 43	230	Ω	0.50 W SW 2

Spulen und Transformatoren

Bezeichnung	Gegenstand
L 1, L 3	MW-Eingangsspulen
L 2, L 4	LW -Eingangsspulen
L 9, L 8	KW -Eingangsspulen
L 6, L 7	MW- u. KW-Gitterkreisspulen
L 5	Bf-Kopplungsspule
L 10, L 11	ZF-Trafo I
L 12, L 13	ZF-Trafo II
L 14, L 15	Ausgangstransformator
L 18, L 19	KW -Oszillatorspule
L 16, L 20	MW-Oszillatorspule
L 17, L 21	LW -Oszillatorspule
L 22	Siebdrössel
L 23, L 24	HF-Drössel im Netzeingang

5. Oszillatorabgleich:

Bei Abweichung der Eichung an den unteren Bereichsenden (200 m, bezw. 750 m) sind die Oszillator-Trimmer zu verstellen. Eine Nachstellung der Kerne ist im allgemeinen nicht erforderlich. Sollte dies aber ausnahmsweise einmal notwendig sein, dann muß der Oszillator-Becher abgeschraubt werden, worauf die Kerne zugänglich sind. Es befindet sich oben die LW- und unten die MW-Oszillator-Spule.

6. Bandfilterabgleich:

Auch bei den Bandfiltern ist es in den seltensten Fällen nötig, die Kerne zu verstellen. Abweichungen an den unteren Bereichsenden werden durch Nachstellen der Bandfilter-Trimmer beseitigt.

7. Austausch des Antriebseiles:

Auswechseln des Antriebseiles gemäß untenstehender Skizze. Beginn bei eingedrehtem Drehkondensator. Die Länge des Seiles einschl. der (nicht ausgezogenen) Feder ist 550 mm.

